

3. エアプラグおよびドレーンプラグを締付けたあと、燃料コックを開(O)位置にします。

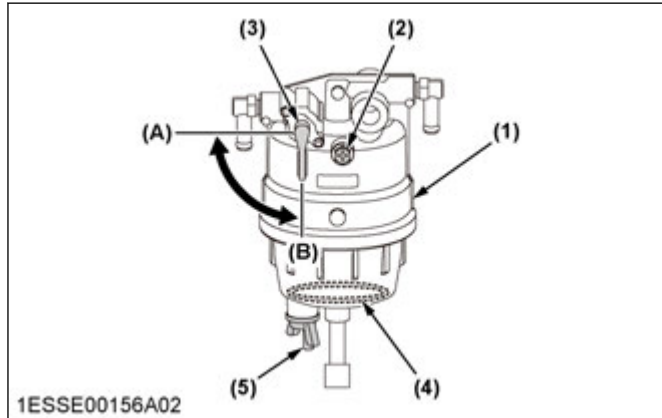

- (1) 油水分離器 (セパレータ) (A) 閉(C)
 (2) エアプラグ (B) 開(O)
 (3) 燃料コック
 (4) フロート
 (5) ドレーンプラグ

25.3 油水分離器 (セパレータ) の掃除手順

1. カップ内の水を排出します。
(油水分離器 (セパレータ) の排水手順 (295 ページ) を参照)
2. 水位センサのコネクタを外します。
3. カップをゆるめて取外します。
4. カップ、エレメントなどを軽油で洗浄します。
5. 取外した逆の手順でセパレータを取付けます。
6. エアプラグ及びドレーンプラグを締付けたあと、燃料コックを開(O)位置にします。

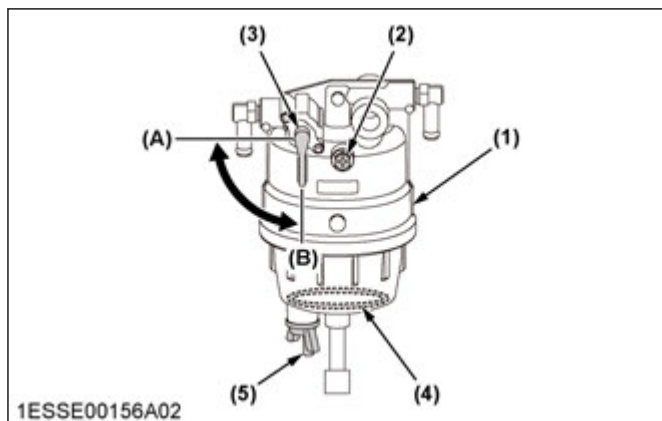

- (1) 油水分離器 (セパレータ) (A) 閉(C)
 (2) エアプラグ (B) 開(O)
 (3) 燃料コック
 (4) フロート
 (5) ドレーンプラグ

7. 水位センサのコネクタを取付けます。

重要:

- 組付けるときは、チリ及びホコリが付着しないように注意してください。

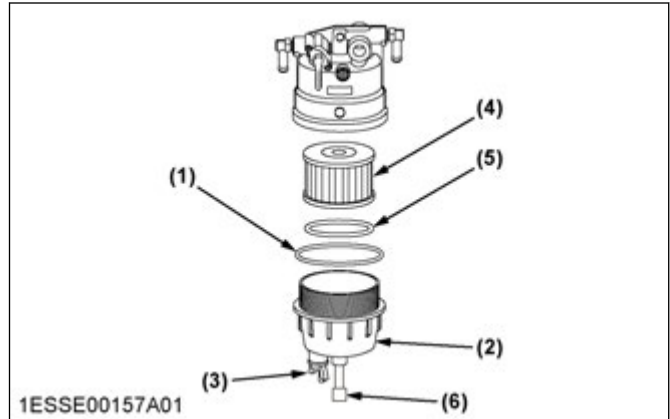

- (1) Oリング (5) フロート
 (2) カップ (6) 水位センサのコネクタ
 (3) ドレーンプラグ
 (4) エレメント

- Oリングは傷付けないようにしてください。また、カップに正しく入れて組付けてください。

補足:

- 赤いフロートを捨てないでください。
- 排水後は、メインスイッチのキーを[入]位置にすると5秒~10秒で自動的にエア抜きされます。

8. グレンタンクを閉じます。
(グレンタンクの閉じかた (223 ページ) を参照)

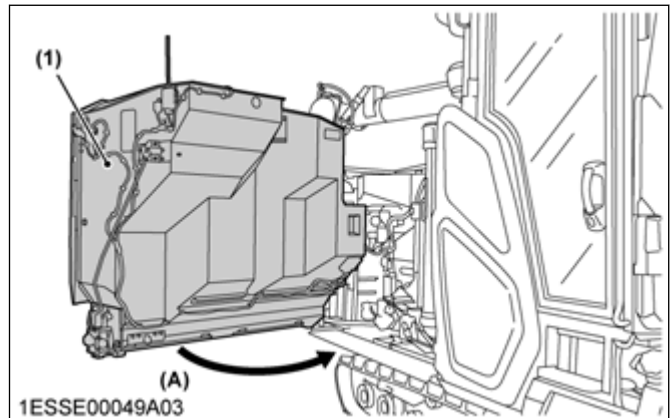

- (1) グレンタンク (A) 閉じる

26. 燃料フィルタカートリッジの交換のしかた

警告

- グレンタンクの開閉範囲内に人がいないことを確認してください。
- 傾斜地では、グレンタンクを開閉しないでください。

重要:

- 燃料内にゴミなどの異物又は水が混入すると、フィルタの目詰まりが早く及びフィルタ内に水が溜まりやすくなります。また燃料ポンプ及び噴射ノズルが摩耗し、エンジンの故障の原因となります。

交換は燃料を給油する前に行ってください。

1. グレンタンクを開きます。
(グレンタンクの開きかた (219 ページ) を参照)

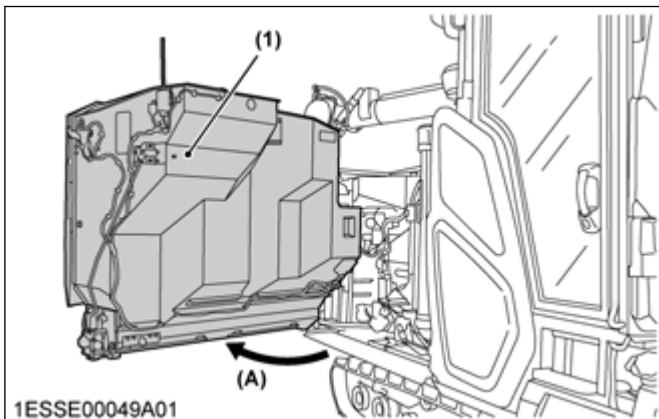

(1) グレンタンク (A) 開く

2. 運転席後カバーを取外します。

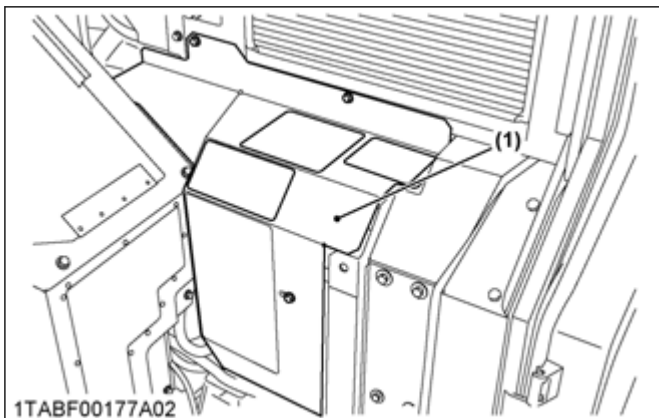

(1) 運転席後カバー

3. 燃料フィルタカートリッジを交換します。
(燃料フィルタカートリッジの交換手順 (297 ページ) を参照)

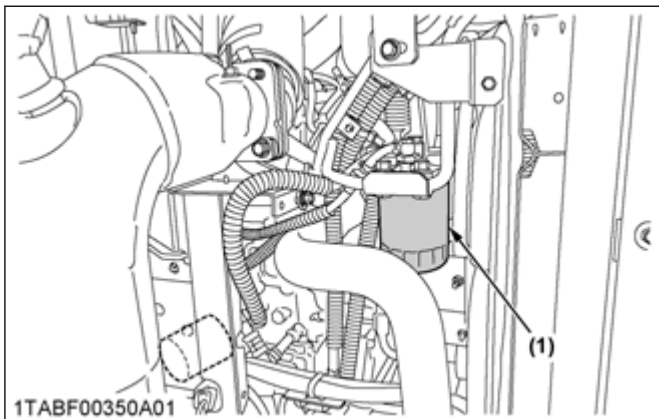

(1) 燃料フィルタカートリッジ

4. 交換後は、運転席後カバーを取付けたあと、グレンタンクを閉じます。
(グレンタンクの閉じかた (223 ページ) を参照)

補足：

- 交換後は、メインスイッチのキーを[入]位置にすると 5 秒~10 秒で自動的にエア抜きされます。

26.1 燃料フィルタカートリッジの交換手順

1. グレンタンクを開きます。
(グレンタンクの開きかた (219 ページ) を参照)

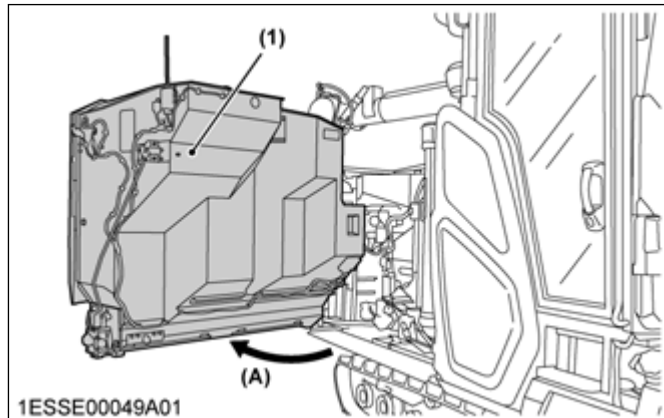

(1) グレンタンク (A) 開く

2. 運転席後カバーを取外します。

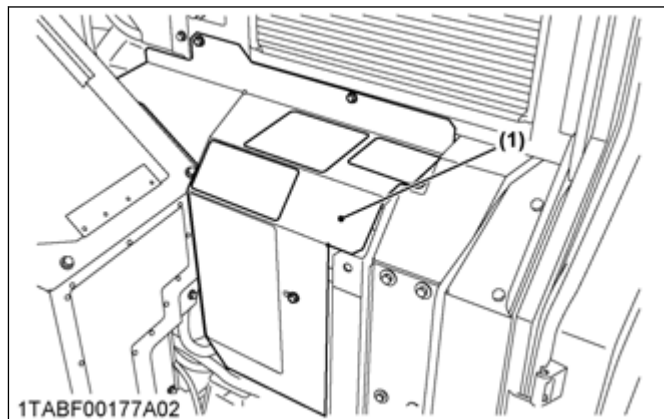

(1) 運転席後カバー

3. 油圧分離器 (セパレータ) の燃料コックを閉(C)位置にします。

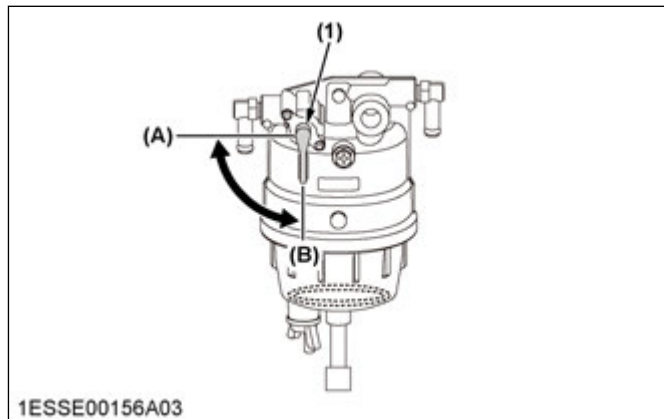

(1) 燃料コック (A) 閉(C) (B) 開(O)

4. 専用工具を使って燃料フィルタカートリッジを取外します。

補足：

- 燃料フィルタカートリッジの取外しかたおよび専用工具については、購入先にご相談ください。

5. 新しい燃料フィルタカートリッジは、Oリングに燃料を薄く塗布してから、フィルタレンチを使用せず手で締付けます。

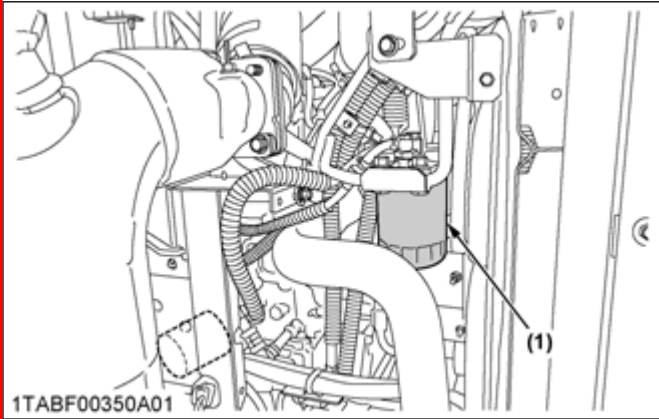

(1) 燃料フィルタカートリッジ

6. 油圧分離器（セパレータ）の燃料コックを開(O)位置にします。
7. 運転席後カバーを取付けたあと、グレンタンクを閉じます。（グレンタンクの閉じかた（223 ページ）を参照）

27. エンジンオイルフィルタカートリッジの交換手順

警告

- グレンタンクの開閉範囲内に人がいないことを確認してください。
- 傾斜地では、グレンタンクを開閉しないでください。

1. グレンタンクを開きます。（グレンタンクの開きかた（219 ページ）を参照）

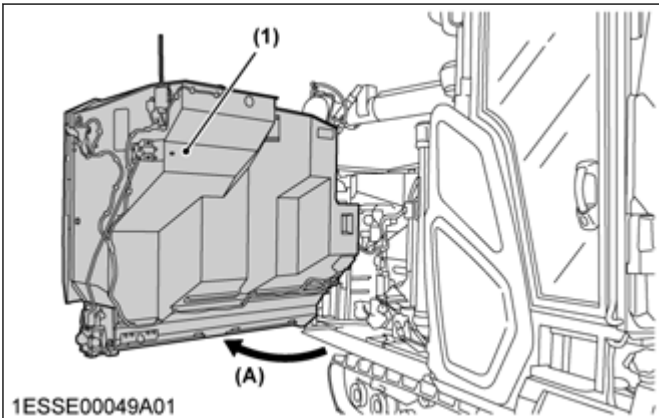

(1) グレンタンク (A) 開く

2. 運転席後カバーを取外します。

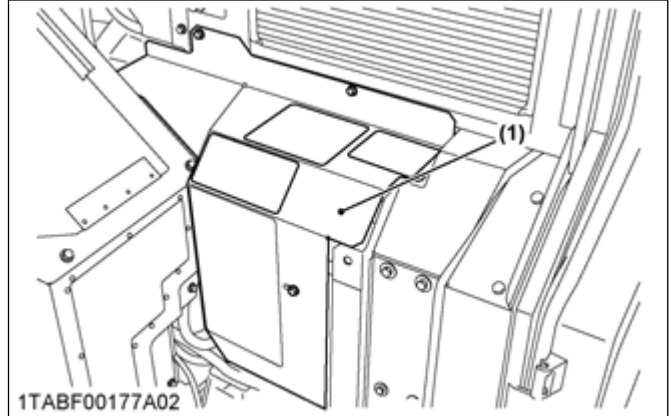

(1) 運転席後カバー

3. エンジンオイルフィルタカートリッジを交換します。（エンジンオイルフィルタカートリッジの交換手順（298 ページ）を参照）

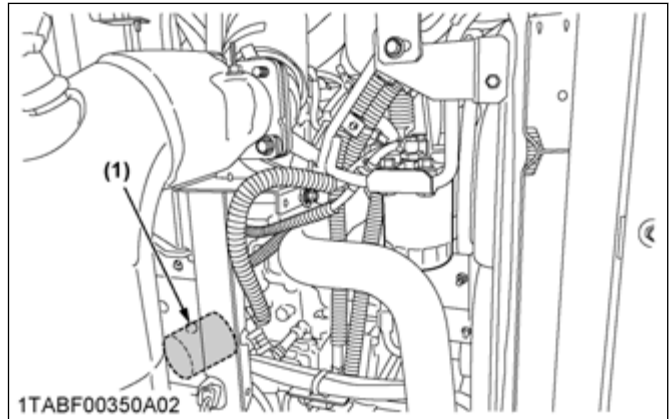

(1) エンジンオイルフィルタカートリッジ

4. 交換後は、運転席後カバーを取付けたあと、グレンタンクを閉じます。（グレンタンクの閉じかた（223 ページ）を参照）

27.1 エンジンオイルフィルタカートリッジの交換手順

補足：

- エンジンオイルフィルタカートリッジは、エンジンオイルの交換と同時に交換してください。

7. オイルセパレータホース一覧

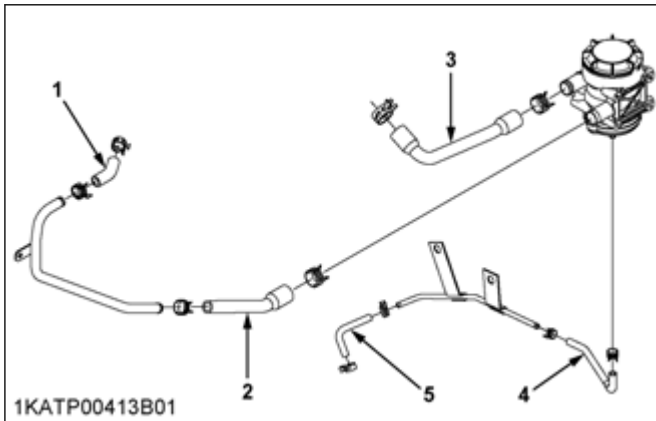

図番	品名	品番	対象型式
1	チューブ (1、セパレータ)	1J500-0585-0	全型式
2	チューブ (2、セパレータ)	5H968-2544-0	
3	チューブ (3、セパレータ)	5H968-2545-0	
4	チューブ (1、オイルリターン)	5H968-2546-0	
5	チューブ (2、オイルリターン)	5H968-2548-0	

8. 燃料ホース一覧

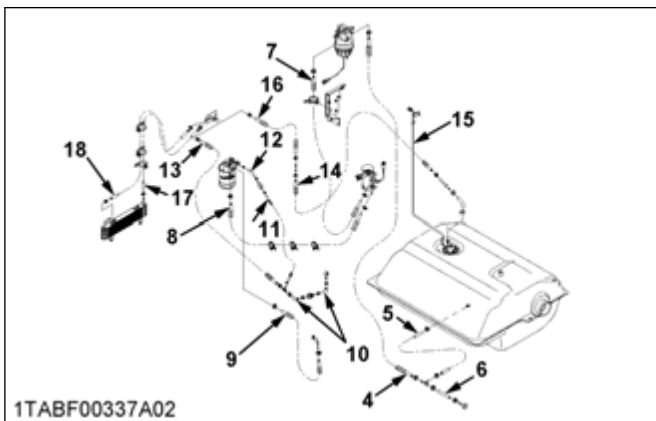
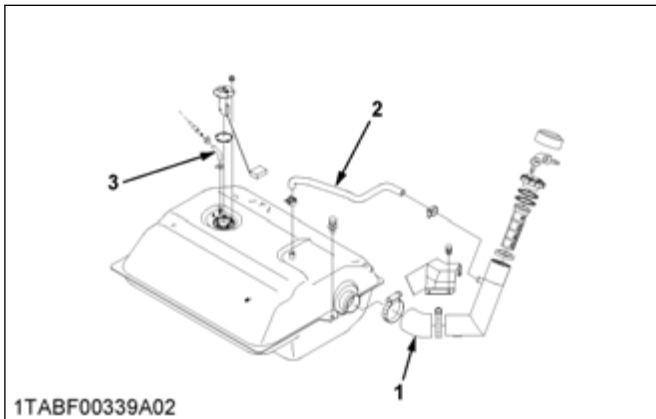

図番	品名	品番	対象型式
1	ホース (1、フューエルタンク)	5H801-2677-0	全型式
2	ホース (2、フューエルタンク)	5H801-2678-0	
3	フューエルチューブ、アツシ (タンク)	5H801-2679-0	
4	フューエルチューブ	09661-71650	
5	フューエルチューブ	09661-70170	
6	フューエルチューブ	09661-70080	
7	フューエルチューブ	09661-70380	
8	フューエルチューブ	09661-72800	
9	フューエルチューブ	09661-70675	
10	フューエルチューブ	1J508-4213-0	
11	フューエルチューブ (40440)	5H951-2712-0	
12	フューエルチューブ	5H911-2713-0	
13	フューエルチューブ	5H951-2711-0	
14	フューエルチューブ	09661-73200	
15	フューエルチューブ	09661-40925	
16	フューエルチューブ	09661-70675	
17	フューエルチューブ	09661-70625	
18	フューエルチューブ	5H951-2721-0	

9. 燃料フィルタカートリッジ一覧

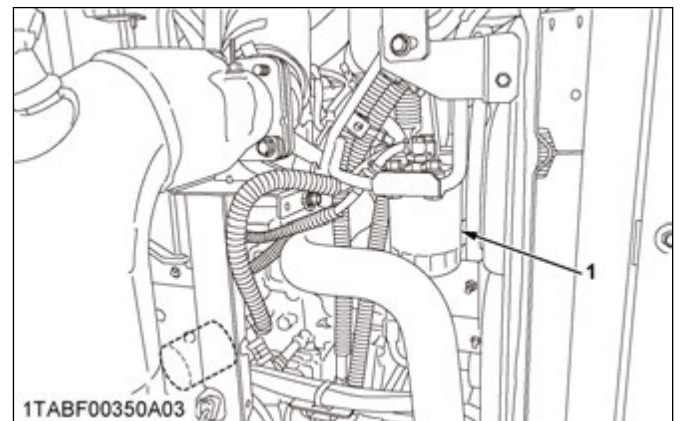

図番	品名	品番	対象型式
1	フューエルフィルタエレメント	HH166-4356-0	全型式

メンテナンスリセット機能について

2019.03.19

0. MY農機への反映



本機とMY農機の連携について

本機上で以下の1~4を実施することで、定期交換部品の交換履歴が交換履歴としてMY農機に反映されます。

メンテナンスのお知らせ

定期交換部品の交換タイミングが来た場合、“メンテナンスのお知らせ”に表示されます。

交換履歴

本機液晶モニタで定期交換部品の項目をリセットして頂くとMY農機に履歴として保存されます。

1. 本機液晶モニタ表示内容



キーオン後、設定スイッチを押してください。

2. 作業項目



操作スイッチパネルを操作しながら、作業項目の中のメンテナンス時期を選択してください。

3. メンテナンス項目選択



交換した定期交換部品の該当項目を選択してください。

4. 項目リセット



チェックマークを選択してください。